

BEDIENUNGSANLEITUNG 70-214 V03 000918

Shift+ Base Vierbeintisch.

Bestimmung:

Konvexe-konkave Vierbeintische mit 2 Gleitern und 2 Rollen oder mit 4 Gleitern und mit oder ohne Höhenverstellung für Schulen, Hochschulen, Seminare und Weiterbildung. Für eine nicht bestimmungsgemäße Benutzung wird keine Haftung übernommen. Gültig für die Modelle 01440 und 01441 bei Verwendung in geschlossenen Räumen. Maximale Belastung: 150 kg.

Allgemeiner Hinweis zum Lesen und Aufbewahren der Anleitung:

Lesen Sie diese Anleitung und vor allem die Sicherheitshinweise vor Benutzung der Produkte genau durch und beachten Sie diese. Bewahren Sie die Anleitung zum späteren Nachlesen sorgfältig auf und geben Sie diese an andere Benutzer weiter.

Allgemeiner Sicherheitshinweis:

In unseren Bedienanleitungen verwenden wir folgende Symbole und Hinweise:

 **Achtung!** Bei diesem Symbol handelt es sich um einen sehr wichtigen Hinweis.

Im Internet:

Sie finden diese Anleitung im Internet (siehe Kopfleiste).

Normen:

Geprüft nach DIN EN 1729 Teil 1 und 2, Größenklasse 2 bis 7, bzw. Größenklasse 3 bis 7 (bei Höhenverstellung).

Lieferumfang:

Das Produkt wird fertig montiert ausgeliefert.

Montage und Inbetriebnahme:

Vor Verwendung den Rollenschutz entfernen.

Betrieb:

Beachten Sie die Hinweise auf der folgenden Seite.

Fehlersuche und Service:

Bei eventuell auftretenden Fehlern, wenden Sie sich bitte an unseren Kundendienst kundenservice@vs-moebel.de

Wartung und Reinigung:

Im Internet: vs.de/kataloge/reinigung/

Weitergabe und Entsorgung:

Bei Weitergabe des Produkts ist auch diese Bedienanleitung zu übergeben.

Die gekennzeichneten E-Komponenten dürfen nicht über den Hausmüll entsorgt werden.

Sie müssen von dem Möbel getrennt werden, bevor das Möbel der Entsorgung zugeführt wird.

Die Entsorgung erfolgt an zugelassenen Sammel- und Rücknahmestellen.



! Achtung!

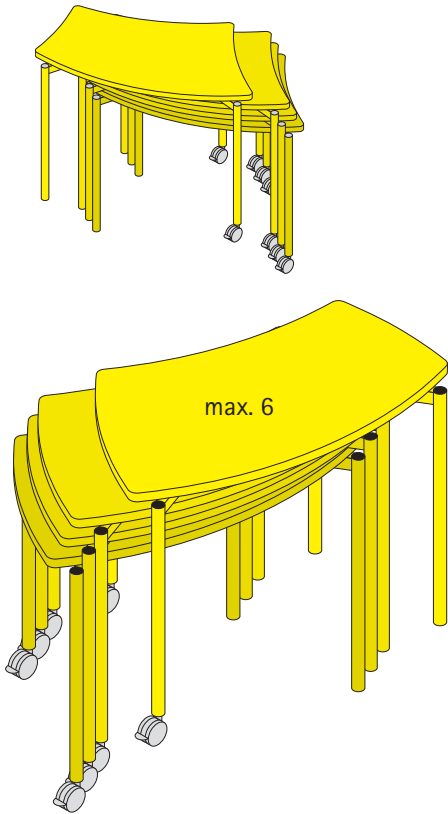

! Achtung!

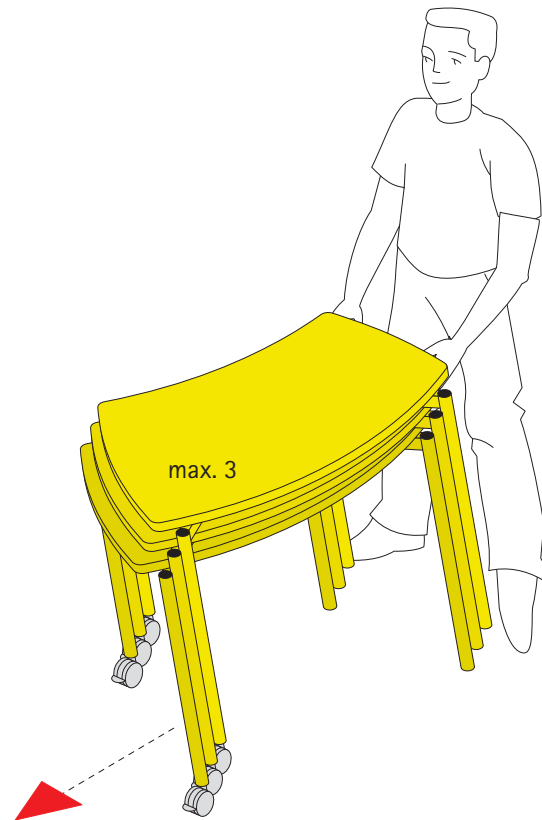

1. Stapelbarkeit:

Die Modelle zeichnen sich durch leichten Auf- und Abbau, Stapelbarkeit und bequeme Mobilität durch integrierte Rollen aus.

Freiformtische Shift+ sind sortenrein zu stapeln. Konkave mit konvexen Modellen zu stapeln ist nicht möglich. Maximale Stapelhöhe: 6 Tische.

2. Mobilität:

Sind Freiformtische Shift+ mit Rollen ausgestattet, ist vor dem Bewegen die Arretierung zu lösen. Nach erfolgtem Ortswechsel sind alle Rollen wieder fest zu stellen. Es dürfen nur unbelastete Tische gerollt werden - die Tischfläche muss frei sein. Leicht anheben, maximal 3 gestapelte Tische rollen!

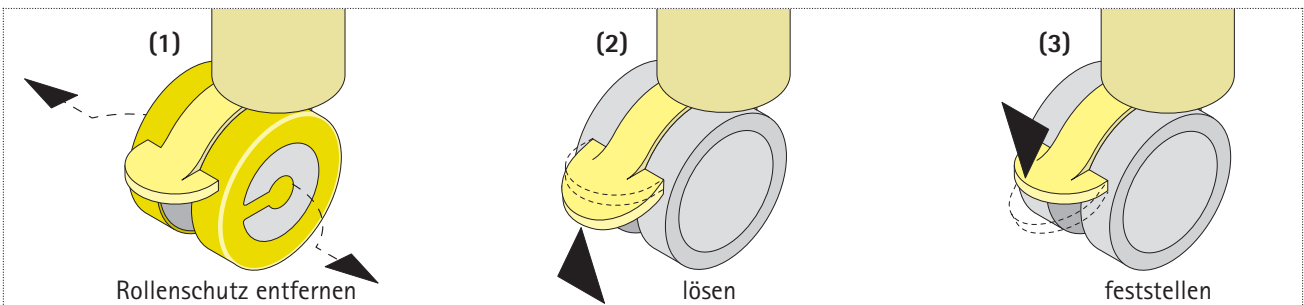

3. Rollen:

- (1) Vor Verwendung ist der Rollenschutz zu entfernen.
- (2) Dann die Feststellung lösen, um den Tisch rollen zu können.
- (3) Durch Druck nach unten ist die Rolle nach Ortswechsel wieder festzustellen.

! Achtung! Rollen sind Verschleißteile - bitte in regelmäßigen Abständen prüfen und austauschen.

! Achtung! Rutschgefahr - Rollen sind nach jedem Ortswechsel festzustellen.

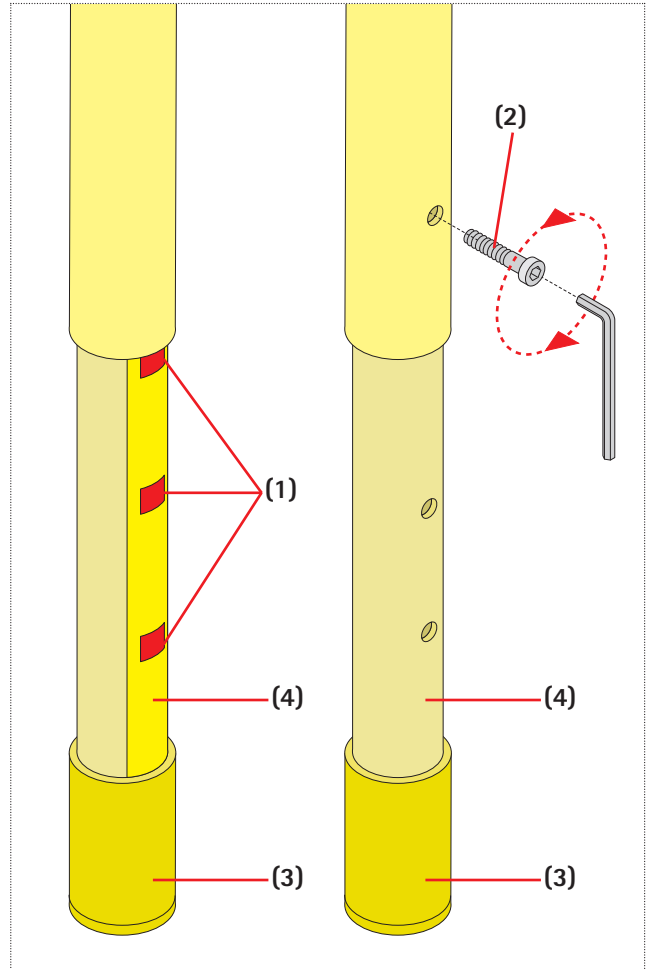
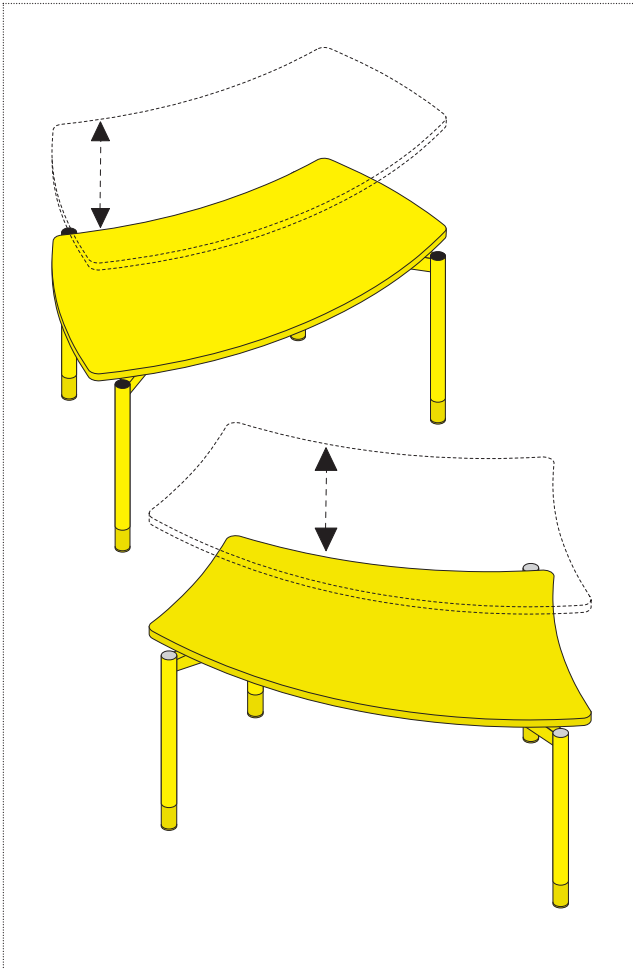

4. Höhenverstellung

Höhenverstellbare Vierbeintische Shift+ gibt es mit 4 Gleitern oder mit 2 Gleitern und 2 Rollen. Es können die Höhen der Größen 3 bis 7 eingestellt werden. Die Größenmarkierungen (1) befinden sich auf der Außenseite eines Tischbeins.

Achtung! Es dürfen nur unbelastete Tische in der Höhe verstellt werden - die Tischfläche muss frei sein.

Achtung! Bei Tischen mit Rollen müssen die Rollen festgestellt werden.

Die Einstellung der Tischhöhe erfolgt mit den Inbusschrauben (2) auf der Innenseite der Tischbeine. Schraube (2) mit Inbusschlüssel (SW 5) lösen und herausdrehen. Den unteren Teil (3) des Beines mit dem Innenrohr (4) in die gewünschte Position bringen, die Inbusschraube einstecken und wieder festdrehen.

Bei allen anderen Tischbeinen genauso verfahren.

Achtung! Alle Beine eines Tisches müssen auf die gleiche Höhe eingestellt werden.

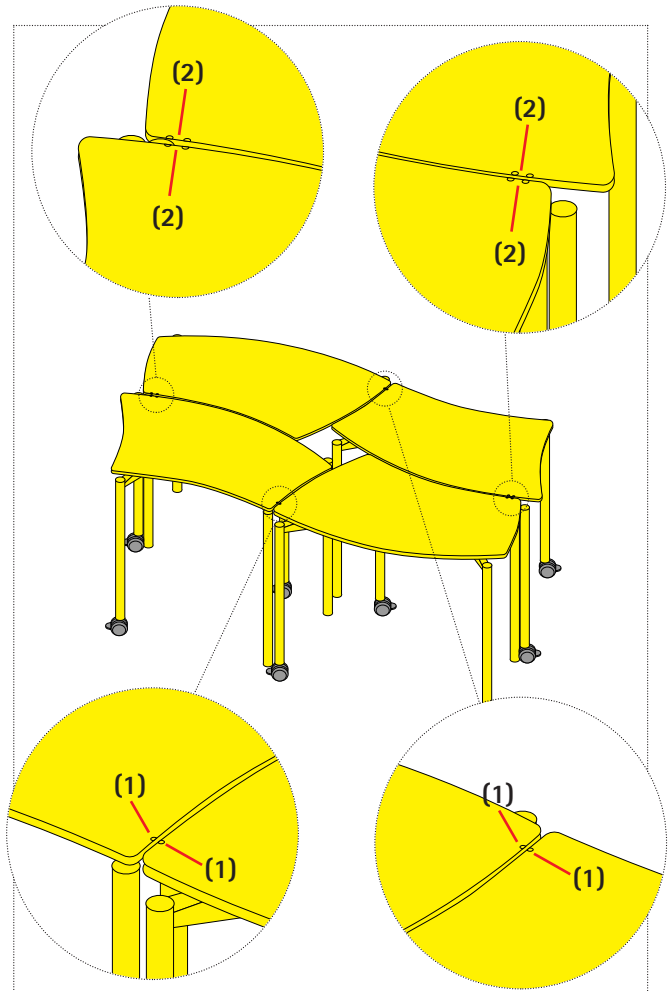
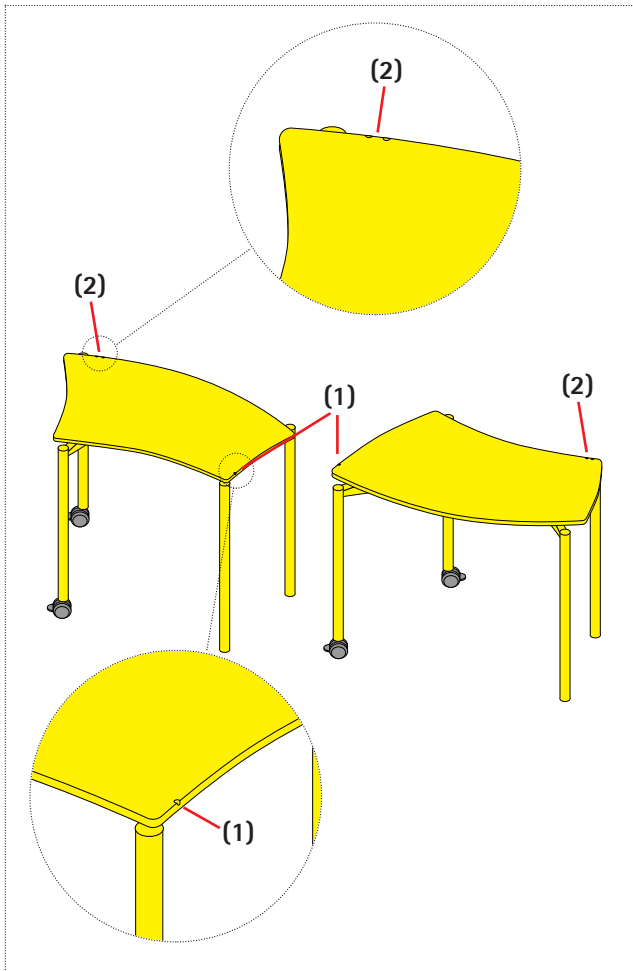

5. Positionierhilfe zum einfachen Aufstellen der Tische als Vierergruppe:

Die Tischplatten der Freiformtische Shift+ sind mit jeweils zwei Markierungen ausgestattet: Die eine Markierung befindet sich an einer der kurzen Seiten und besteht aus einer einfachen Kerbe (1). Die zweite Markierung befindet sich an einer der langen Seiten der Tischplatte und besteht aus einer Doppelkerbe (2).

Diese Kerben dienen als Positionierhilfen beim Aufstellen der Tische mit HPL-Tischplatten.

Beim Zusammenstellen der Tische zu einer Vierergruppe ist darauf zu achten, dass die einfachen Kerben (1) und die doppelten Kerben (2) der Tischplatten jeweils zueinander ausgerichtet sind.