

MONTAGEANLEITUNG: 70-004 V02 011123

Montage und Demontage eines Stuhlgleiters am Gestellende.

Bestimmung:

Diese Anleitung gilt für folgende Modelle:

PantoSwing: 31400, 31401, 31415, 31420, 31421, 31479

JUMPER Active: 33400, 33401, 33402, 33450, 33451

NF-Swing: 32400, 32401, 32402, 32405, 32406, 32407

JUMPER Level: 33405, 33406, 33407, 33408, 33409,

33455, 33456, 33457, 33458, 33459

Level: 31405, 31406, 31407, 31408, 31409, 31425, 31426, 31427, 31428, 31429

Hinweis:

Zum Austausch der Einsätze für austauschbare Gleitelemente, siehe Montageanleitung 70-364.

Benötigte Werkzeuge:

Kunststoffhammer

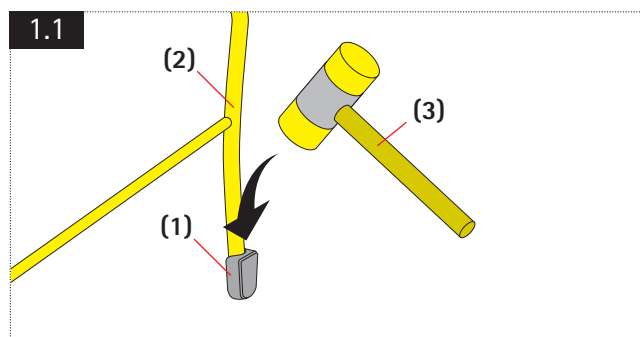

ASSEMBLY INSTRUCTIONS: 70-004 V02 011123

Assembly and disassembly of a chair glider on the frame bend.

Intended use:

This manual applies to the following models:

PantoSwing: 31400, 31401, 31420, 31421, 31415, 31479

JUMPER Active: 33400, 33401, 33402, 33450, 33451

NF-Swing: 32400, 32401, 32402, 32405, 32406, 32407

JUMPER Level: 33405, 33406, 33407, 33408, 33409,

33455, 33456, 33457, 33458, 33459

Level: 31405, 31406, 31407, 31408, 31409, 31425, 31426, 31427, 31428, 31429

Note:

To replace the inserts for replaceable glide elements, see assembly instructions 70-364.

Required tools:

Plastic hammer

DE Vorhandene Gleiter (1) an den Gestellenden (2) durch einige gezielte Schläge mit einem Kunststoffhammer (3) auf die Gleiterkante lösen und entfernen.

EN Loosen and remove the existing glides (1) at the ends of the frame (2) by hitting the edge of the glides with a plastic hammer (3).

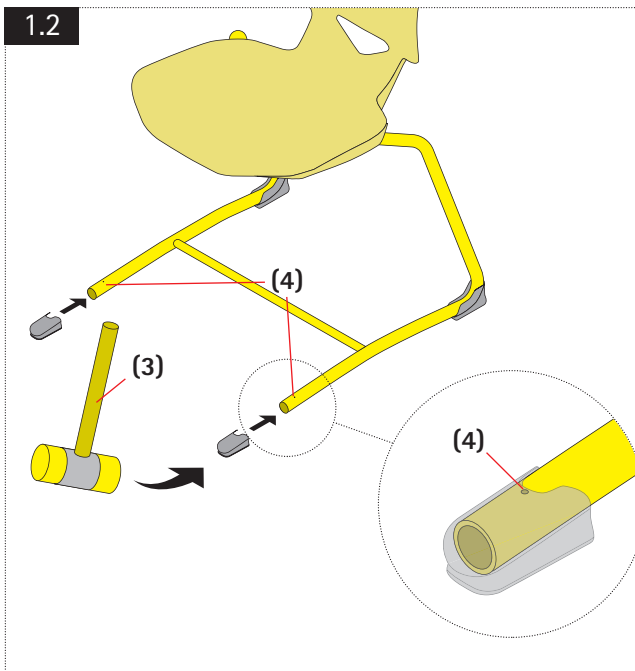

DE Montage bei Variante mit Körnungen: Prüfen Sie, ob Körnungen (4) an den Oberseiten der Gestellenden vorhanden sind (Falls nicht, gehen Sie zu Punkt 1.3). Setzen Sie den neuen Gleiter (1) am Gestellende so an, dass die Gleitauflagefläche später parallel zum Boden liegt. Schlagen Sie dann den Gleiter mit dem Kunststoffhammer (3) auf das Gestell. Der Gleiter ist vollständig und korrekt montiert, sobald er die Körnung (4) am Gestell überdeckt.

EN Mounting the variant with pilot markings: Check whether pilot markings (4) are present on the top sides of the ends of the frame (if not, please go to Point 1.3). Place the new glide element (1) on the end of the frame in such a way that the bearing surface of the glide element will subsequently be positioned parallel to the floor. Hit the glide element onto the frame with the plastic hammer (3). The glide element is fully and correctly mounted as soon as it covers the pilot marking (4) on the frame.

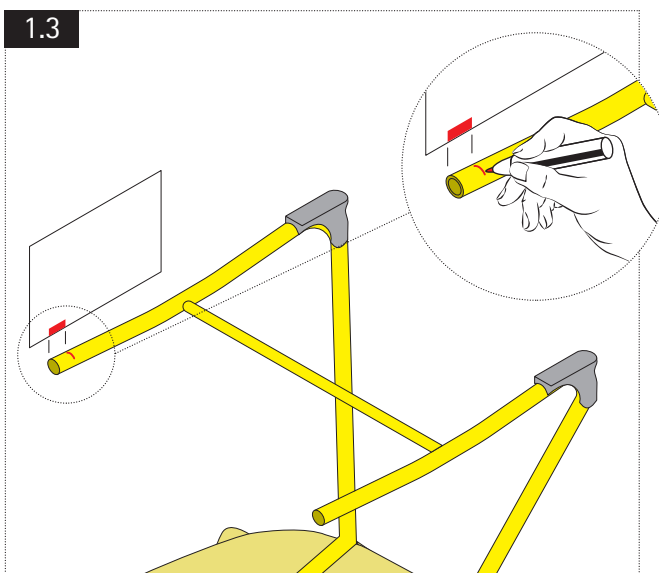

DE Montage bei Variante ohne Körnungen: Sind keine Körnungen an den Oberseiten der Gestellenden vorhanden, gehen Sie wie folgt vor: Drehen Sie den Stuhl mit der Sitzfläche nach unten und markieren Sie die benötigte Aufschlagtiefe von 48,5 mm auf der Unterseite der Gestellenden mit einem Stift. Die rot gefärbte Markierung am linken Rand dieser Anleitung können Sie hierbei als Maß verwenden.

EN Mounting the variant without pilot markings: If no pilot markings are present on the top sides of the ends of the frames, proceed as follows: Turn the chair so that the seating surface is facing downwards and mark the required insertion depth of 48.5 mm on the underside of the ends of the frame using a marker. To do this, you can use the red-coloured marking on the left hand edge of these instructions as a measure.

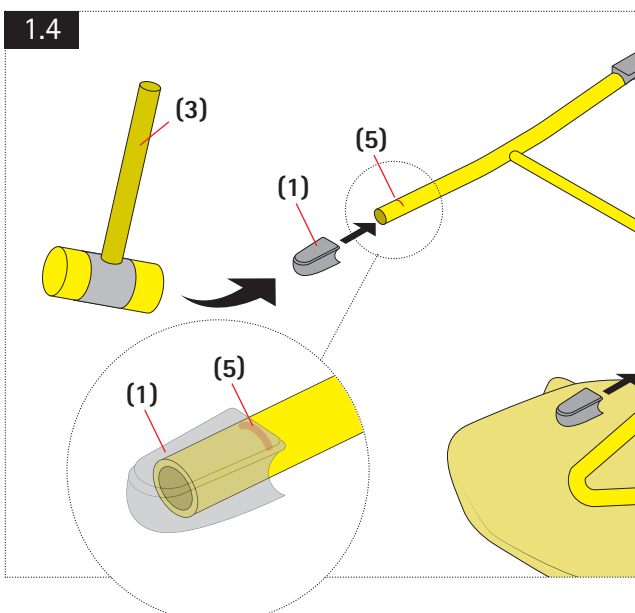

DE Setzen Sie dann den neuen Gleiter (1) am Gestellende so an, dass die Gleitauflagefläche später parallel zum Boden liegt. Schlagen Sie den Gleiter mit einem Kunststoffhammer (3) auf das Gestell. Der Gleiter ist vollständig und korrekt montiert, sobald er die zuvor von Ihnen erstellte Markierung (5) auf der Gestellunterseite überdeckt.

EN Then place the new glide element (1) on the end of the frame in such a way that the bearing surface of the glide element will subsequently be positioned parallel to the floor. Hit the glide element onto the frame with a plastic hammer (3). The glide element is fully and correctly mounted as soon as it covers the marking (5) that you previously made on the underside of the frame.