

MONTAGEANLEITUNG: 70-244 V01 010420

ScreenBasic, ScreenPlus Blenden für Arbeitstische.

Bestimmung: Die hier beschriebenen Blenden-Arbeitstische sind ausschließlich für die Nutzung in geschlossenen Räumen konzipiert. Für nicht bestimmungsgemäße Nutzung wird keine Haftung übernommen.

Allgemeiner Hinweis: Lesen Sie diese Anleitung vor Benutzung der Produkte sorgfältig und beachten Sie insbesondere auch die Sicherheitshinweise. Bewahren Sie die Anleitung zum späteren Nachlesen auf bzw. geben Sie diese an andere Benutzer weiter.

Allgemeiner Sicherheitshinweis: In dieser Anleitung verwenden wir folgende Symbole und Hinweise:

 **Wichtig!** Bei diesem Symbol handelt es sich um einen wichtigen Montagehinweis.

 **Achtung!** Bei diesem Symbol handelt es sich um einen sehr wichtigen Hinweis.

ASSEMBLY INSTRUCTIONS: 70-244 V01 010420

ScreenBasic, ScreenPlus Screens for workplaces.

Intended use: The work table screens described here are intended exclusively for use in closed spaces. No liability will be assumed for any use other than that intended.

General comments: Before using the products, read these instructions carefully and pay special attention to the safety instructions. Keep these Instructions for future consultation and communicate them to other users.

General note on safety The following symbols and notes are used in our Instructions for Use:

 **Important!** This symbol indicates an important assembly note.

 **Caution!** This symbol indicates a very important note.

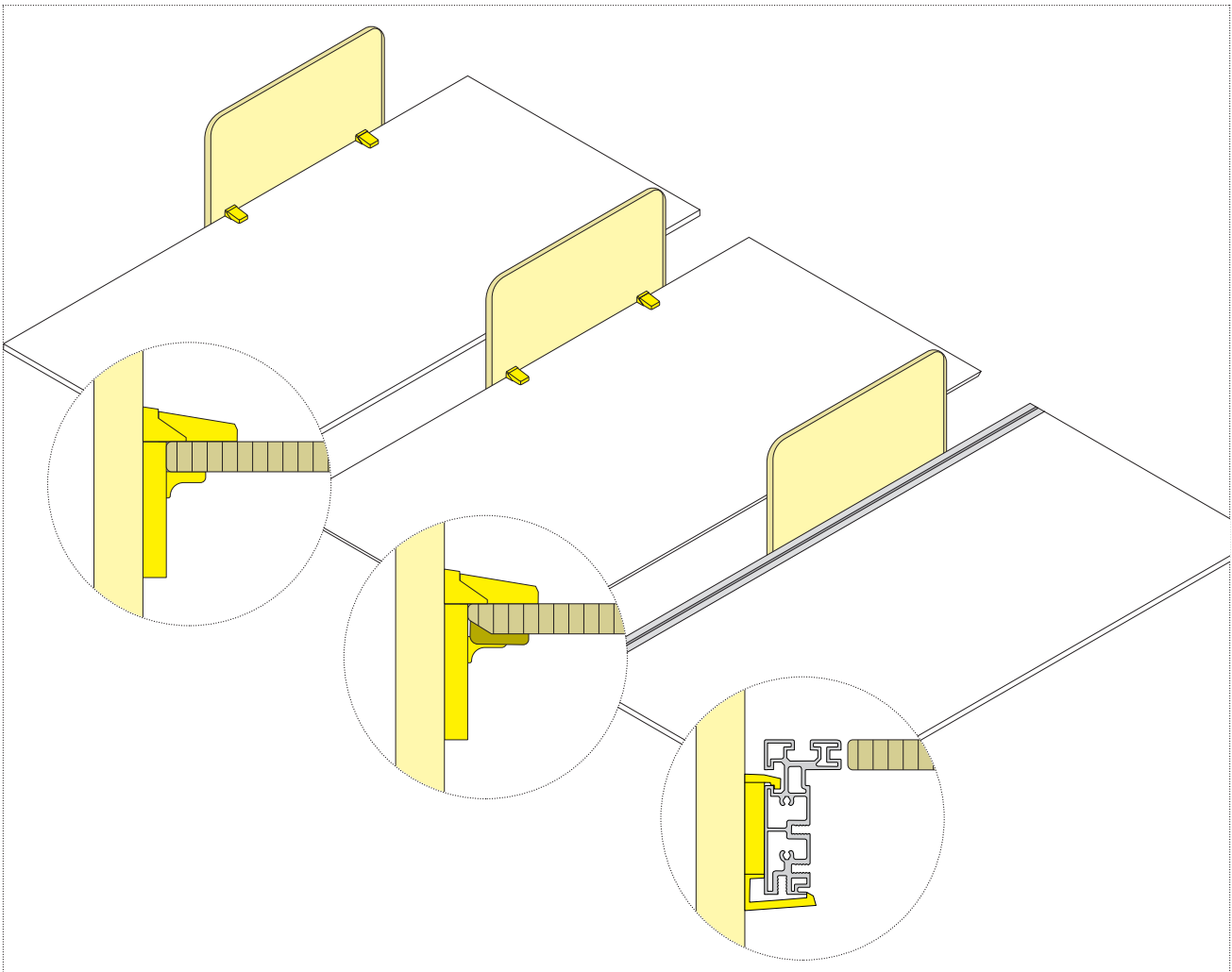

Im Internet: Diese Anleitung wird Ihnen online als Download bereitgestellt über den in der Kopfleiste angegebenen Link.

On the Web: These Instructions are also available online for download via the link indicated at the top of the page.

Lieferumfang: Die Produkte werden teilmontiert ausgeliefert.

Scope of delivery: The products are supplied partially assembled.

Betrieb: Beachten Sie die Hinweise auf den folgenden Seiten.

Use: Please take account of the notes on the following pages.

Fehlersuche und Service: Bei eventuell auftretenden Fehlern wenden Sie sich bitte an den VS-Kundendienst: kundenservice@vs-moebel.de

Faults and service: If any faults occur, please contact the VS Customer Service: kundenservice@vs-moebel.de

Wartung und Reinigung: Mehr dazu unter: vs.de/kataloge/reinigung/

Maintenance and cleaning: For more information, go to: vs.de/kataloge/reinigung/en

Weitergabe und Entsorgung: Bei Weitergabe des Produkts ist auch diese Anleitung zu übergeben. Für eine umweltfreundliche Entsorgung informieren Sie sich bitte bei Ihrer zuständigen Kommune. Die gekennzeichneten E-Komponenten dürfen nicht über den Hausmüll entsorgt werden. Sie müssen von dem Möbel getrennt werden, bevor das Möbel der Entsorgung zugeführt wird. Die Entsorgung erfolgt an zugelassenen Sammel- und Rücknahmestellen.



Forwarding and Disposal: If the product is passed on to any third party then these instructions must be supplied with it. Please contact your relevant local authority for information on environmentally compatible disposal. The indicated electric and electronic components must not be disposed of with the ordinary waste. They must be removed from the furniture unit before the unit is sent for disposal. They are to be disposed of at authorized collection and return points.



1. Montage der Blenden 22001-06, 22011-18, 22021-28, 22040-45

Assembly 22001-06, 22011-18, 22021-28, 22040-45

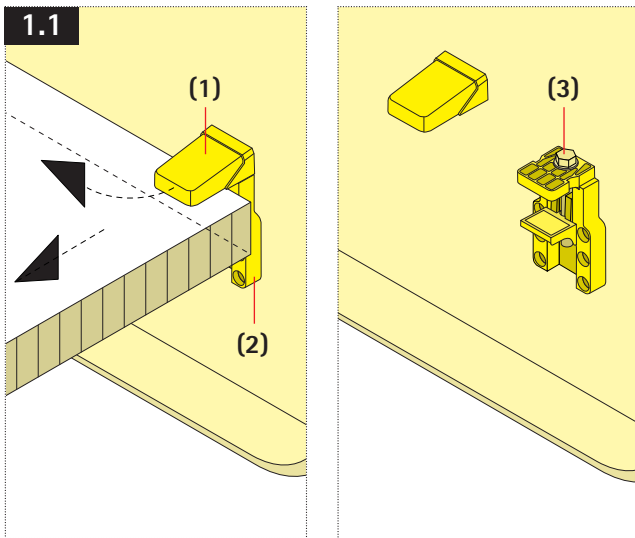

DE Befestigung an einer Tischplatte: Lösen Sie die Schrauben **(3)** an den Klemmhalterungen **(2)** so weit, dass die Halterungen an der Tischplatte aufgesetzt werden können.

Wichtig! Bei bereits montierten Blenden müssen vorher die Abdeckkappen **(1)** entfernt werden. Drehen Sie diese hierzu ca. 15° im Uhrzeigersinn und ziehen Sie sie dabei nach vorne.

EN Fixing to a desktop: Undo the screws **(3)** at the mounting clamps **(2)** far enough to allow the clamps to be mounted on the table.

Important! In the case of already mounted screens, the covers **(1)** must be removed first. To do this, rotate clockwise by approximately 15° while pulling forwards.

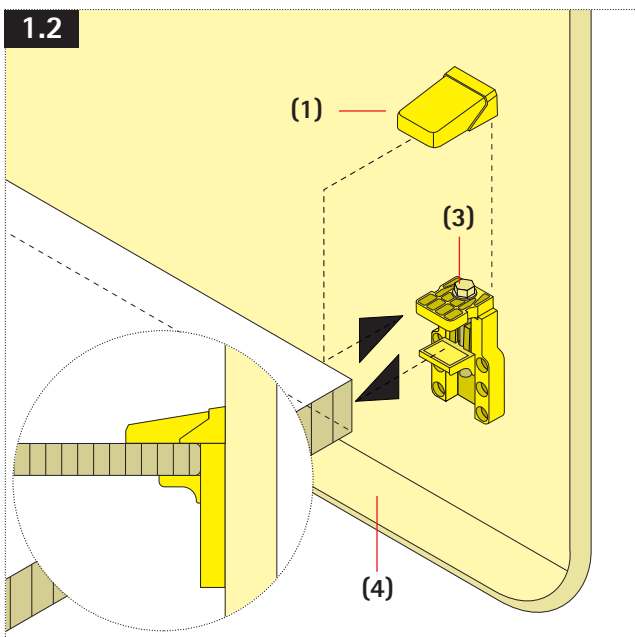

DE Bringen Sie die Blende **(4)** in die gewünschte Position und fixieren Sie die Schrauben **(3)** der Klemmhalterungen. Verwenden Sie dazu den in die Abdeckkappe integrierten Schraubenschlüssel. Schieben Sie anschließend die Abdeckkappe **(1)** von vorne wieder auf die Halterung.

Wichtig! Achten Sie darauf, das maximale Drehmoment von 1 Nm nicht zu überschreiten.

EN Position the screen **(4)** as required and fix the mounting clamp screws **(3)**. To do this, use the spanner integrated in the cover. Then push the cover **(1)** from the front back onto the mounting clamp.

Important! Make sure that you do not exceed the maximum torque of 1 Nm.

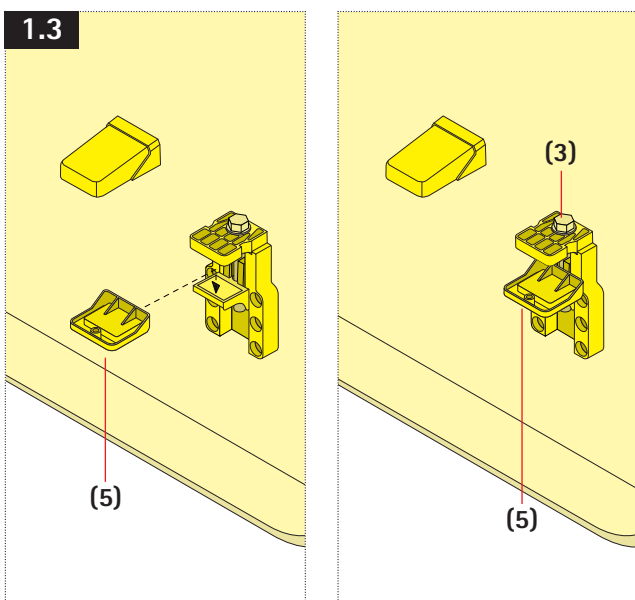

DE Befestigung an einer Tischplatte mit 30°-Fase: Entfernen Sie zunächst die Abdeckkappen (siehe Abb. 2.1) und lösen Sie die Schrauben **(3)**. Stecken Sie anschließend die Adapterstücke **(5)** von oben auf die Blendenhalterungen.

EN Fixing to a desktop with 30° chamfer: First remove the covers (see Fig. 2.1) and release the screws **(3)**. Then push the adapters **(5)** from the top onto the screen clamps.

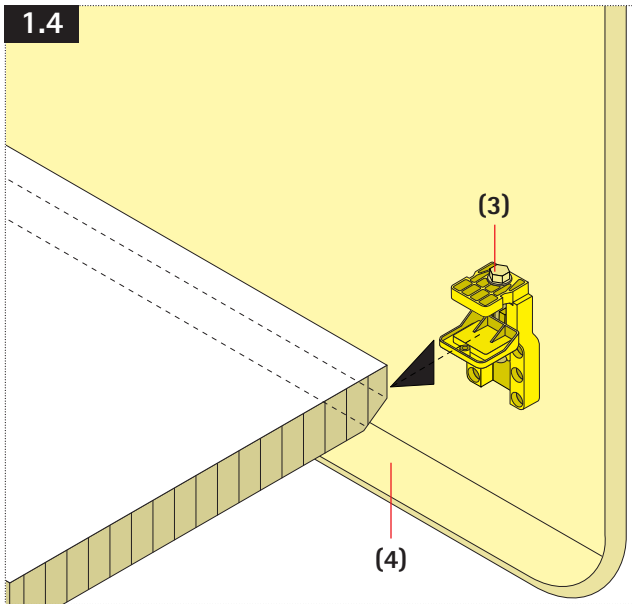

DE Bringen Sie die Blende (4) in die gewünschte Position und fixieren Sie die Schrauben (3) der Klemmhalterungen. Verwenden Sie dazu den in die Abdeckkappe integrierten Schraubenschlüssel.

Wichtig! Achten Sie darauf, das maximale Drehmoment von 1 Nm nicht zu überschreiten.

EN Position the screen (4) as required and fix the mounting clamp screws (3). To do this, use the spanner integrated in the cover.

Important! Make sure that you do not exceed the maximum torque of 1 Nm.

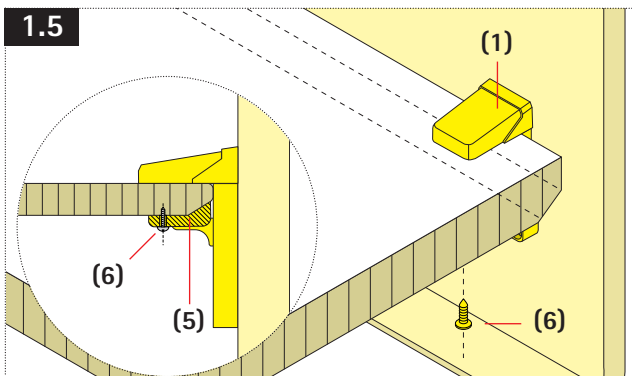

DE Achten Sie darauf, dass das Adapterstück (5) an der Fase anliegt. Arretieren Sie die Klemmhalterung mit einer Schraube (6) von unten in die Tischplatte. Schieben Sie anschließend die Abdeckkappe (1) von vorn wieder auf die Halterung.

EN Make sure that the adapter (5) is in contact with the chamfer. Lock the mounting clamp by screwing a screw (6) from below into the desktop. Then push the cover (1) from the front back onto the clamp.

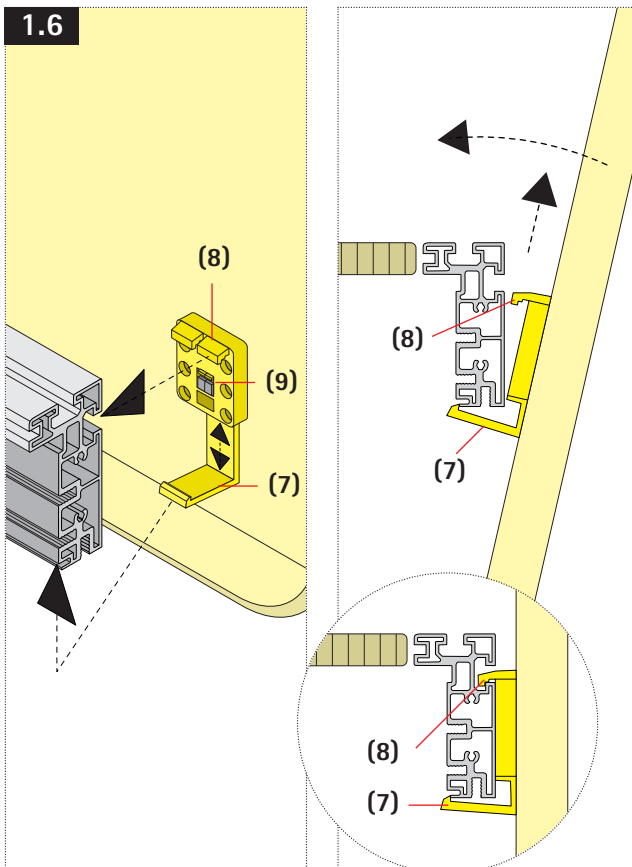

DE Befestigung an einer Systemschiene: Bringen Sie die Blende an der Außenseite der Systemschiene in die gewünschte Position. Setzen Sie die Blendenhalterungen mit der Spange unten (7) an der Systemschiene an und haken sie anschließend mit dem Haken oben (8) in die Nut ein. Winkelblenden werden seitlich mit der Klemmhalterung an der Tischplatte befestigt (siehe Abb 2.1).

Wichtig! Die Spange kann mit dem Knopf (9) auf unterschiedliche Querschnitte der Systemschiene eingestellt werden.

EN Fixing to a system rail: Position the screen at the required point on the outside of the system rail. Mount the cover clamps with the clip at the bottom (7) onto the system rail and then hook into the groove with the hook at the top (8).

Angle covers are fixed to the desktop at the side with the mounting clamp (see Fig. 2.1).

Important! The clip can be adjusted to different system rail cross-sections using the button (9).